



Frese in metallo duro • Frese per stampi • Fresatura modulare • Seghe circolari • Seghe a tazza • Lame • Barrette • **Frese ad inserti** • Punte ad inserti • Inserti e ricambi • Portainseri per filettare, troncatura e scanalatura • Godronatura • Brocciatura/Stozzatura • Utensili saldobrasati • Lubrorefrigeranti e sistemi



Fresa ad inserti per spianatura e spallamenti a 89,5° con attacco a manicotto

Fresa ad inserti per spianare ed eseguire spallamenti a 89,5° con attacco a manicotto, corpo della fresa **con passaggio interno del lubrorefrigerante**, geometria positiva utilizzabile su macchine con potenze medie.

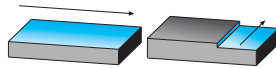
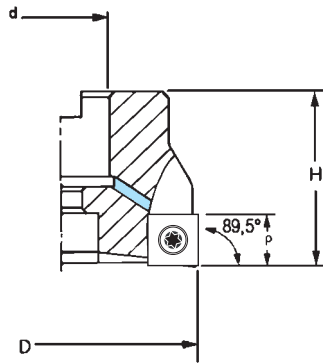

Codice	€	Dimensioni				
		D (mm)	d (H7) (mm)	H (mm)	p (mm)	Z
A581700040	◆	40	16	40	6	6
A581700050	◆	50	22	40	6	7
A581700063	◆	63	22	40	6	8

Ricambi		
Inserto	Vite	Giravite
SPMT 0603	A910350015	A559250070

Ricambi: vedi pag. 529/530/531/532.

Codice	€	Pz.	Foto	Denominazione	Figura	Dimensioni (mm)					Classi metallo duro											
						l	d	s	d1	r	Non rivestiti		Rivestiti				Cermet					
											NK 15	NP 25	RP 200	RP 300	RK 300	RK 400		KTP 230	TIN	TIALN	CX 55	
A930850555	◆	10		SPMT 060304		6,35	6,35	3,18	2,8	0,4												

Tabella materiali e parametri di utilizzo consigliati vedi pag. 337/338/339/340/341/342/343/344/345.

L'alta qualità è assicurata a marchio CDU e in partnership

THE BEST

1

FRESE AD INSERTI