

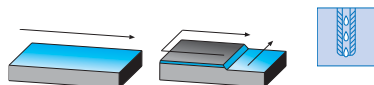

Frese in metallo duro • Frese per stampi • Fresatura modulare • Seghe circolari • Seghe a tazza • Lame • Barrette • **Frese ad inserti** • Punte ad inserti • Inserti e ricambi • Portainseri per filettare, troncane e scanalare • Godronatura • Brocciatura/Stozzatura • Utensili saldobrasati • Lubrorefrigeranti e sistemi

TKN Fresa ad inserti per spianatura a 45° con attacco a manicotto

Fresa ad inserti per spianatura a 45° con attacco a manicotto, **con passaggio interno del lubrorefrigerante**, dal ϕ 160 mm viene fornita piastra per convogliare lubrorefrigerante, geometria positiva utilizzabile su macchine con potenze ridotte.

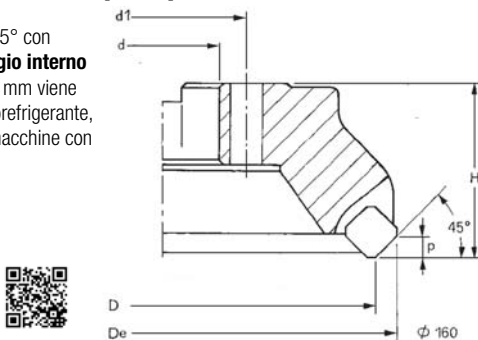

Codice	€	Dimensioni						
		D (mm)	De (mm)	d (H7) (mm)	d1 (mm)	H (mm)	p (mm)	Z
A580140050	◆	50	63	22	-	48	6	4
A580140063	◆	63	76	22	-	40	6	5
A580140080	◆	80	93	27	-	50	6	6
A580140100	◆	100	113	32	-	50	6	6
A580140125	◆	125	138	40	-	63	6	7
A580140160	◆	160	173	40	66,7	63	6	7
A580140200	◆	200	213	60	101,7	63	6	10
A580140250	◆	250	263	60	101,7	63	6	13
A580141050	◆	50*	63	22	-	48	6	4
A580141063	◆	63*	76	22	-	40	6	5
A580141080	◆	80*	93	27	-	50	6	6
A580141100	◆	100*	113	32	-	50	6	6

*Taglio sinistro.

Ricambi					
Inserto	Sotto placchetta	Vite inserto	Vite sottoplacchetta	Giravite sottoplacchetta	Giravite inserto
SEKR 1203	A910430005	A910180005	A910020005	A559250070	N202350200

Ricambi: vedi pag. 529/530/531/532.

Codice	€	Pz.	Foto	Denominazione	Figura	Dimensioni (mm)					Classi metallo duro														
						l	d	s	d1	r	Non rivestiti		Rivestiti					Cermet							
											NK 15	NP 25	RP 200	RP 300	RK 300	RK 400	KTP 230		TIN	TIALN	CX 55				
A930670555	◆	10		SEKR 1203 AFTN		12,7	12,7	3,18	-	-															

Tabella materiali e parametri di utilizzo consigliati vedi pag. 337/338/339/340/341/342/343/344/345.